

Manuel de programmation

Interphone-portier TC:Bus (vidéo) avec centrales BVS20

Attribution des boutons de sonnerie

Lors de la programmation, le numéro de série est transmis à la station extérieure et attribué au bouton de sonnerie désiré.

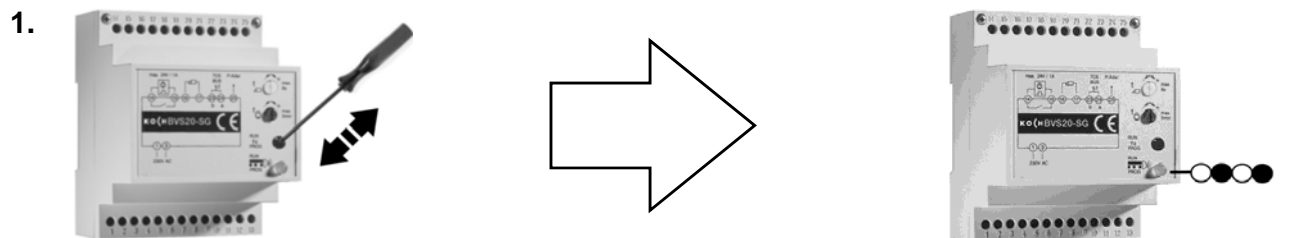

Appuyer brèvement sur la touche P de la centrale BVS20 → la LED d'affichage clignote, mode de programmation activé

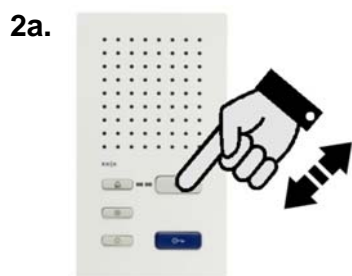

Stations intérieures sans écouteur: appuyer brèvement sur la touche de communication



Téléphones muraux: décrocher l'écouteur

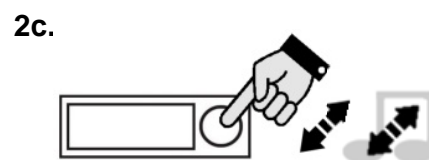

Si l'appartement n'est pas accessible: appuyer 2x (la 2^{ème} fois pendant sonnerie) sur le bouton de sonnerie de la porte d'appartement

→ Si les stations extérieures avec un système de communication TCU3 sont installées, un signal de quittance retentit

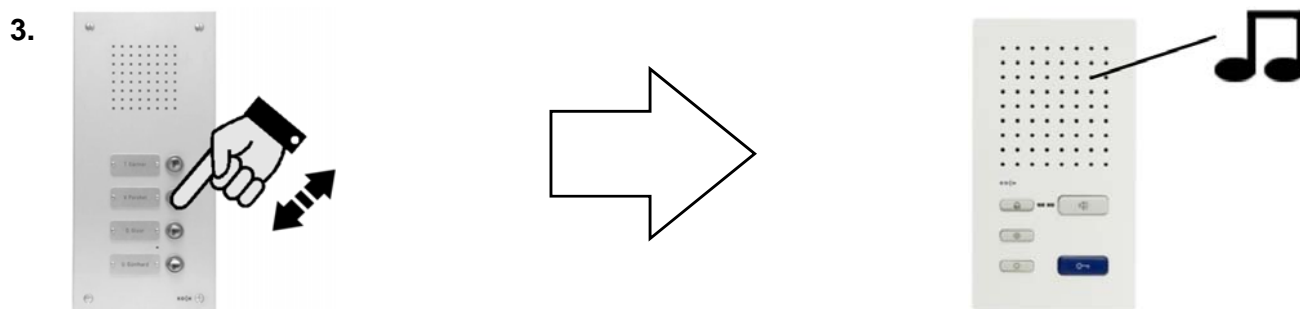

À effectuer en 8 sec. : appuyer brèvement sur le bouton de sonnerie correspondant
point 2 et 3 à répéter pour les autres boutons de sonnerie

Un signal d'appel retentit à l'extérieur et l'intérieur

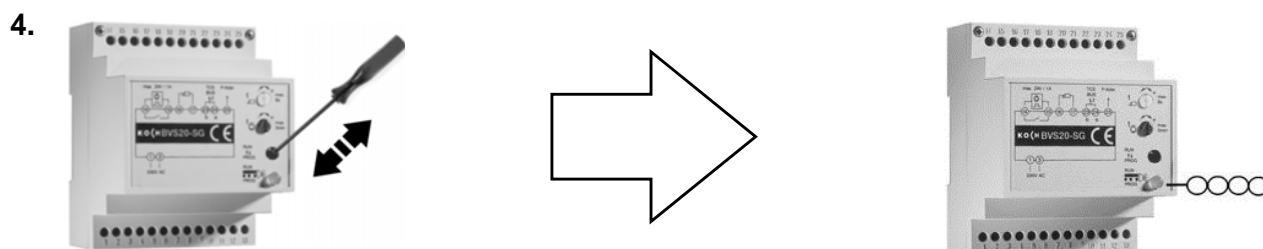

Appuyer brèvement sur la touche P de la centrale BVS20 → la LED d'affichage s'allume, mode de programmation désactivé

Programmation d'un bouton de sonnerie déjà programmé

Un bouton de sonnerie peut être attribué à deux numéros de série en parallèle (2 stations intérieures). Lorsque l'on sonne, deux stations intérieures sonnent en parallèle.

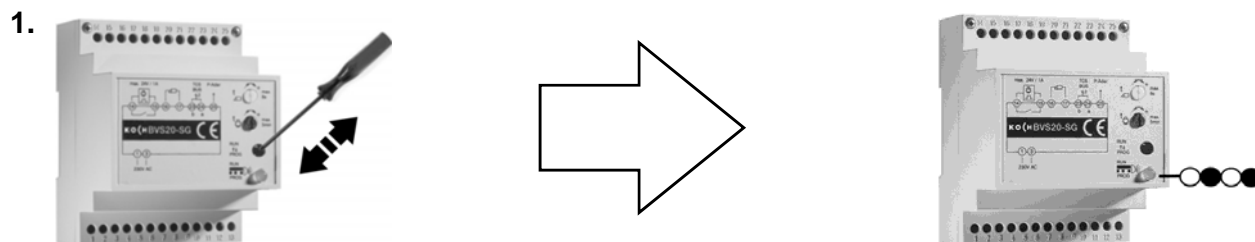

Appuyer brièvement sur la touche P de la centrale BVS20 → la LED d'affichage clignote, mode de programmation activé

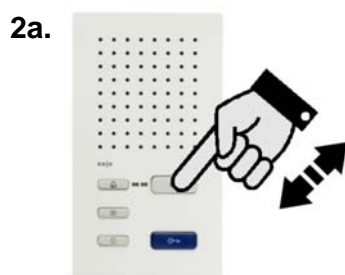

Stations intérieures sans écouter: appuyer brièvement sur la touche



Téléphones muraux: décrocher l'écouteur

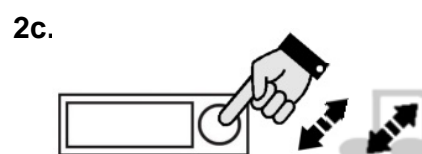

Si l'appartement n'est pas accessible: appuyer 2x (la 2^{ème} fois pendant sonnerie) sur le bouton de sonnerie de la porte d'appartement

→ Si les stations extérieures avec un system de communication TCU3 sont installées, un signal de quittance retentit.

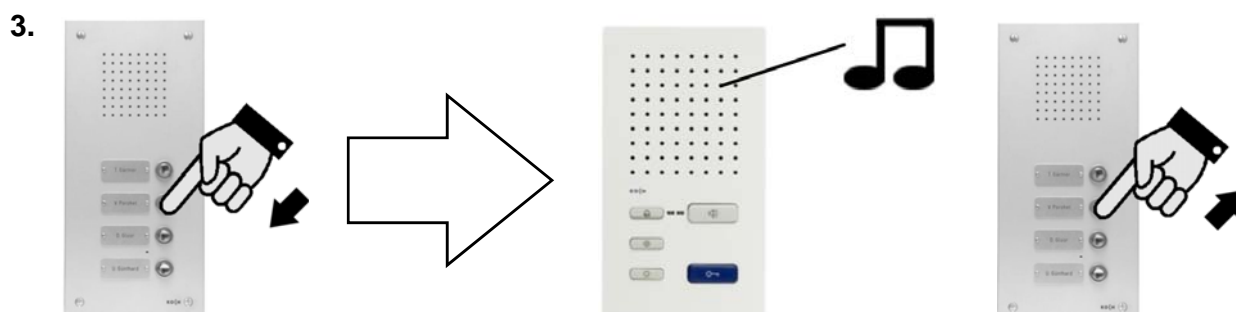

À effectuer en 8 sec. : appuyer sur le bouton de sonnerie correspondant - jusqu'à... (attendre que le 3^{ème} signal retentit)

...ce qu'un signal d'appel retentit à l'extérieur et l'intérieur...

...et relâcher le bouton de sonnerie

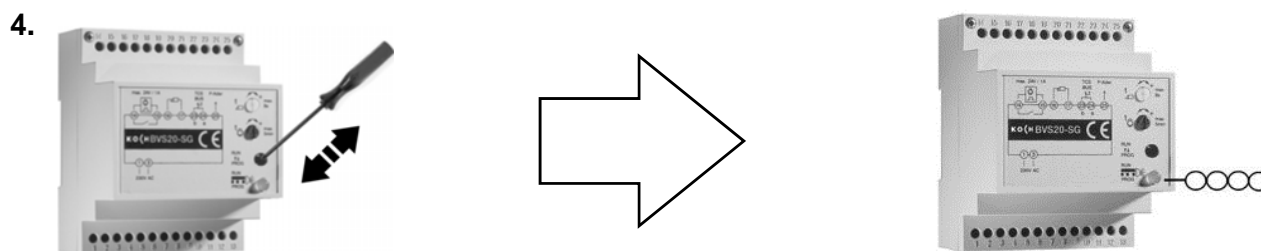

Appuyer brièvement sur la touche P de la centrale BVS20 → la LED d'affichage s'allume, mode de programmation désactivé

Effacer une programmation

Avant de reprogrammer un bouton de sonnerie déjà programmé, il faut au préalable effacer la programmation existante.

1.

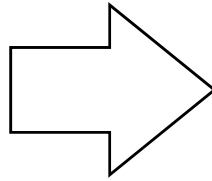
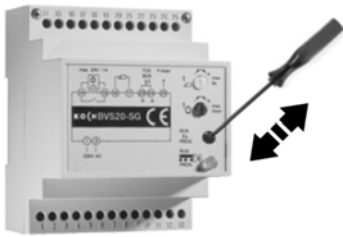

Appuyer brièvement sur la touche P de la centrale BVS20 → la LED d'affichage clignote, mode de programmation activé

2.

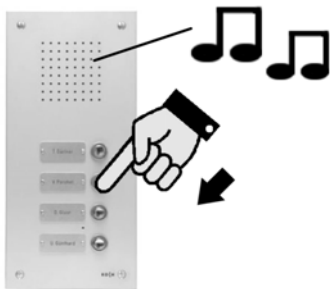

Appuyer sur le bouton de sonnerie correspondant...



...jusqu'à le signal d'effacement retentit (env. 6 secondes)

3.

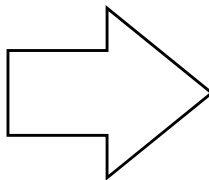
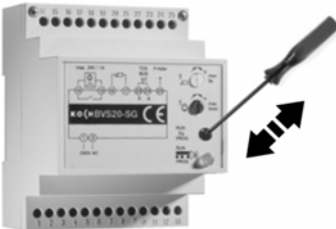

Appuyer brièvement sur la touche P de la centrale BVS20 → la LED d'affichage s'allume, mode de programmation désactivé

Contrôler la programmation d'un bouton de sonnerie

Les stations extérieures son livrées avec ou sans programmation.

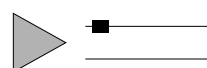
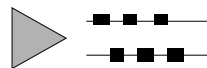
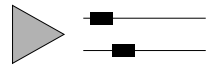
Testen			
		Signal NoProg	Bouton de sonnerie non programmé
		Signal d'appel	Bouton de sonnerie programmé
		Signal erreur	Station intérieure pas en état de fonctionnement ou erreur de programmation

Réglages temps d'ouverture

1.



Durée d'ouverture
(min. 0.8 sec., max. 8 sec.)

2.

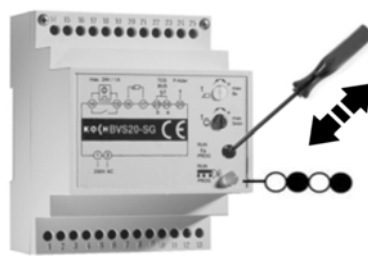

Activer de nouveaux réglages:
Appuyer brèvement sur la
touche P
→ la LED d'affichage clignote

3.



Appuyer brèvement sur la
touche P
→ la LED d'affichage s'allume

Réglages temps d'éclairage

1.

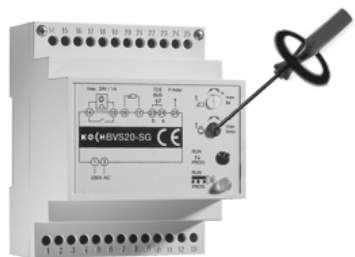

Durée d'éclairage
(min. 0.8 sec., max. 5 min)

2.

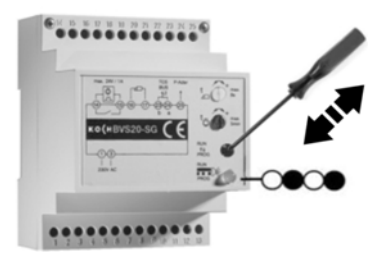

Activer de nouveaux réglages:
Appuyer brèvement sur la
touche P
→ la LED d'affichage clignote

3.

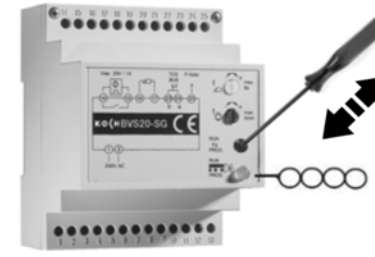

Appuyer brèvement sur la
touche P
→ la LED d'affichage s'allume

Service

Pour toute question notre service technique est à votre entière disposition

Tel **044 782 6000**

Fax **044 782 6001**

info@kochag.ch

René Koch SA
Seestrasse 241
8804 Au/Wädenswil
044 782 6000
044 782 6001 Fax
info@kochag.ch
www.kochag.ch

KO(H)

sehen hören sprechen
voir entendre parler