

Video-Innensprechstelle VTCH30



Inhaltsverzeichnis

	Seite
Sicherheitshinweise	2
Montage und Installation	2
Technische Angaben	4
Geräteübersicht	5
Anzeige- und Bedienelemente	6
Inbetriebnahme	7
Einstellungen	7
Programmierung des Grundmoduls	8
Service	12

Sicherheitshinweise

- ! Für Arbeiten an Anlagen mit Netzanschluss 230 V Wechselspannung sind die entsprechenden Sicherheitsbestimmungen für zu beachten.
- ! Montage, Installation und Inbetriebnahme dürfen nur durch Elektrofachpersonal vorgenommen werden.
- ! Geräte dürfen nur spannungslos montiert und demontiert werden.

Für die Installation von TC:Bus-Anlagen gelten die allgemeinen Sicherheitsbestimmungen für Fernmeldeanlagen.

- getrennte Führung von Starkstrom- und Schwachstromleitungen
- Mindestabstand von 10 cm bei gemeinsamer Leitungsführung
- Trennstege einsetzen zwischen Stark- und Schwachstromleitungen in gemeinsam genutzten Kabelkanälen
- verwenden handelsüblicher Fernmeldekabel mit 0.8 mm Querschnitt
- vorhandene Leitungen (Sanierung) mit abweichenden Querschnitten können unter Beachtung des Schleifenwiderstandes verwendet werden.

Montage und Installation

Unterschale montieren

Ohne Einlassdose

Montieren Sie die Unterschale an den Befestigungsbohrungen wie in der Abbildung mit geeigneten Schrauben an der Wand.

Unterschale

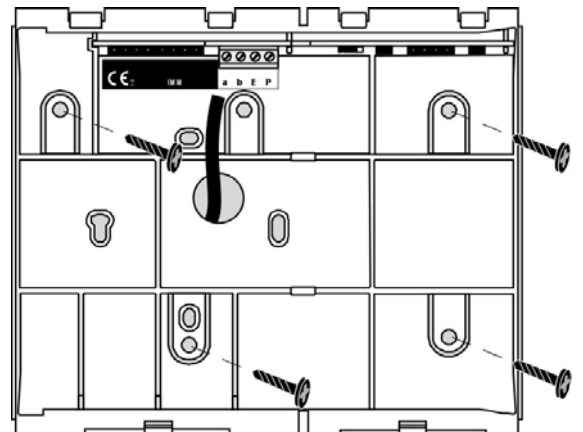

Mit Einlassdose

Positionieren Sie die Einlassdose hinter der Kabeldurchführung. Montieren Sie die Unterschale an den Befestigungsbohrungen wie in der Abbildung mit geeigneten Schrauben an der Wand.

Position
Einlassdose

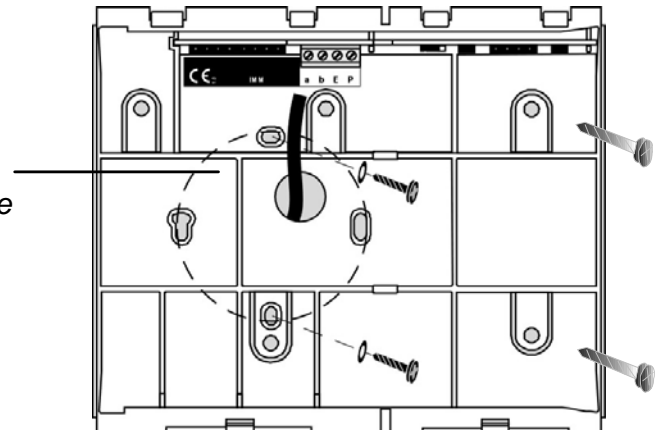

Leitungen anschliessen

Die Drähte für das Grundmodul und das Videomodul müssen getrennt geführt und verschieden abgelängt werden.

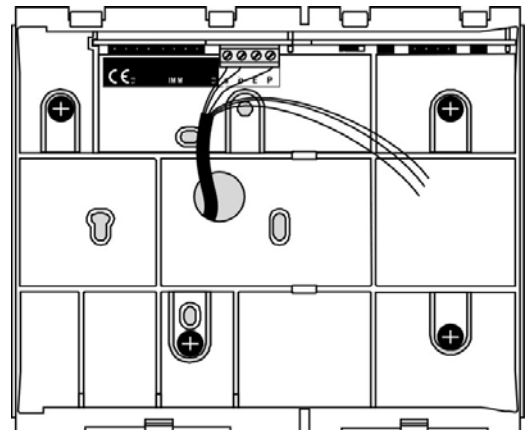

Grundmodul anschliessen

Führen Sie die Anschlussdrähte in der Oberschale ohne Reserve-schleife direkt zu den Klemmen (Reserve in der Einlassdose). Dadurch lässt sich die Oberschale problemlos einrasten und die Anschlussdrähte werden nicht verklemmt.

Schliessen Sie die Drähte nach Schema und Klemmenbezeichnung an.

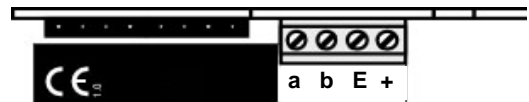

Videomodul anschliessen

Schliessen Sie vorbereiteten Videodrähte an die steckbare Schraubklemme an (im Zubehör) und stecken diese auf die dreifache Stiftleiste der Leiterplatte gemäss Abbildung.

Richtiger Anschluss T1 / T2 unbedingt beachten!

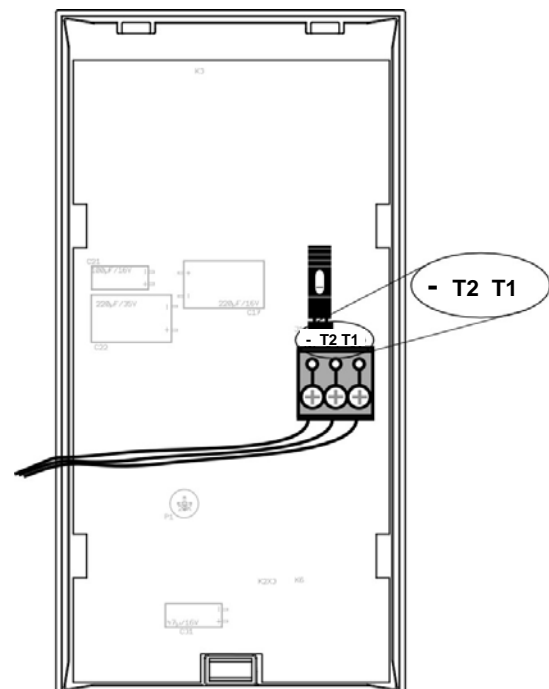

Oberschalen der Module aufrasten

1. Setzen Sie die Oberschale auf die beiden Rastwinkel an der Unterschale auf (1).
2. Platzieren Sie die Hörschnur sorgfältig in der Aussparung in der Oberschale (Beschädigung vermeiden) und rasten Sie die Oberschale ein (2).

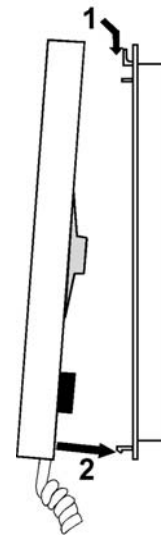

Gerät öffnen

1. An der Unterseite des Gerätes befinden sich rechteckige Entriegelungsöffnungen für jedes Modul. Führen Sie einen Schraubendreher mit ca. 7mm Breite gerade und leichtem Druck in diese Öffnung ein. Die Oberschalen lassen sich an der Unterseite abziehen (1).
2. Heben Sie die Oberschale aus den beiden oberen Rastwinkeln heraus (2).

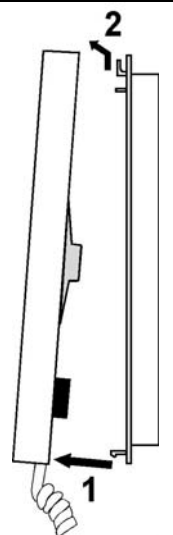
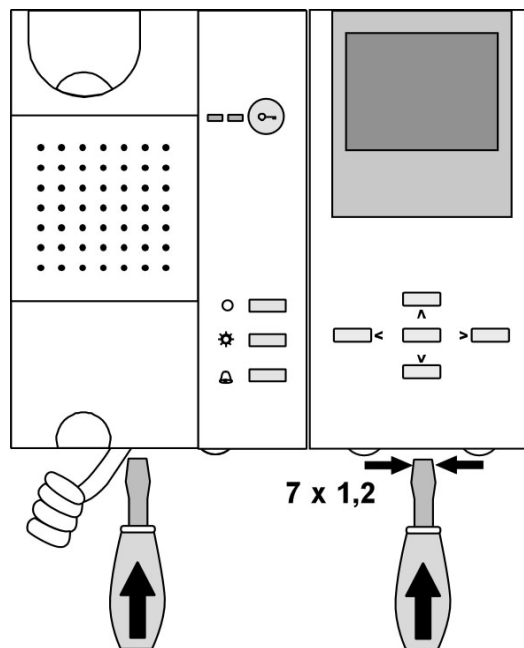

Technische Angaben

Versorgungsspannung	+24 VDC \pm 8% (über Zentrale)
Gehäuse	Kunststoff weiss
Abmessungen (BHT)	170x146(185)x26(42) mm (mit Hörer)
Gewicht	440 g
Zulässige Umgebungstemperatur	0 °C ... +40 °C
Eingangsstrom	I(a) = 0.4 mA, I(+) = 4.4 mA - I(+max) = 133 mA
Videomodul	TFT-color Modul
Bildschirmdiagonale	2.4" (6 cm)
Videosignaleingang	symmetrisch 1 Vss FBAS

Geräteübersicht VTCH30

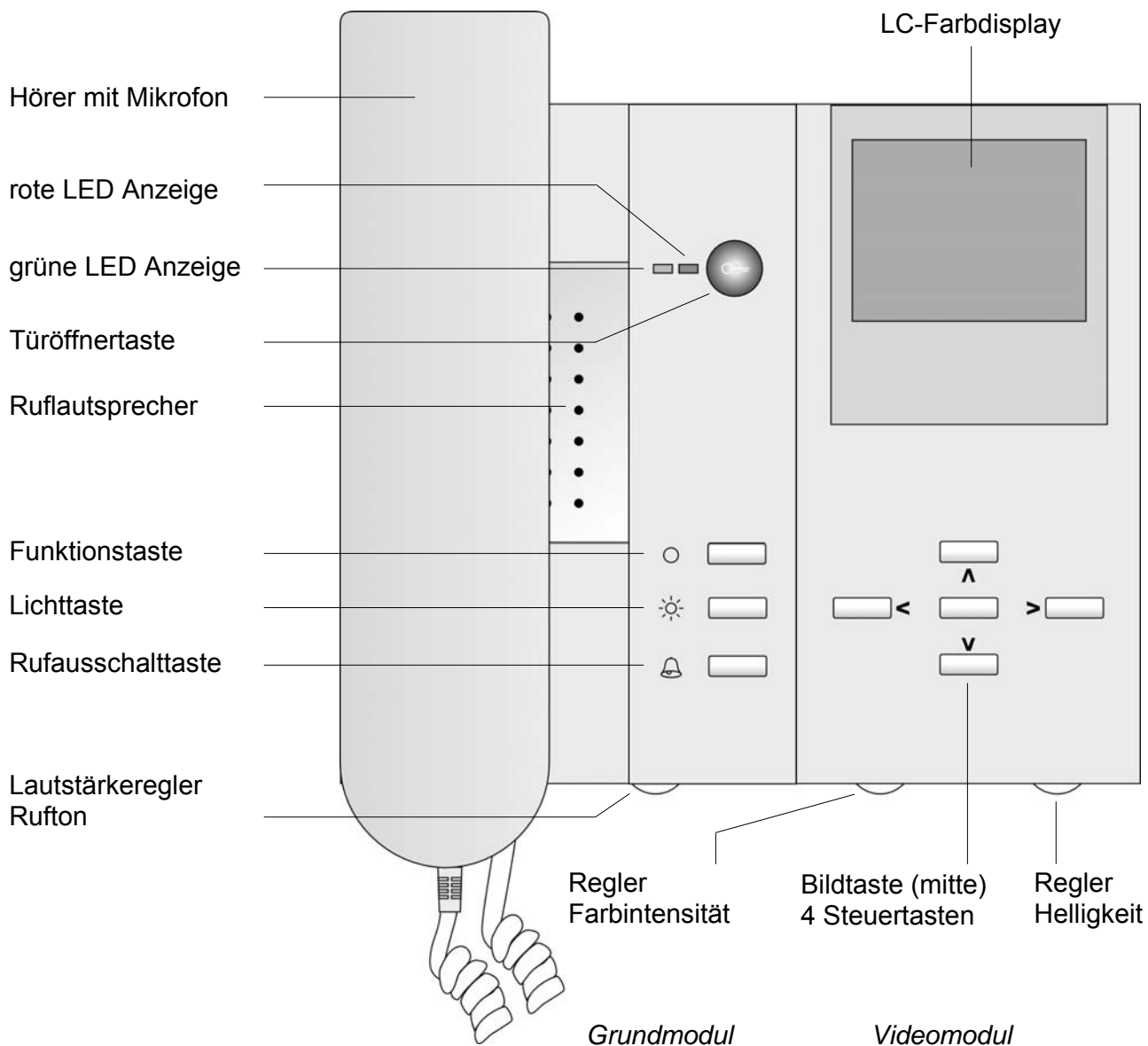

Anzeige- und Bedienelemente

Hörer	<ul style="list-style-type: none"> • Sprechen zur Aussensprechstelle • Sprechen beenden
rote LED Anzeige	<ul style="list-style-type: none"> • Sprech- / Videokanal belegt • Ruf ausgeschaltet (Warnanzeige)
grüne LED Anzeige	<ul style="list-style-type: none"> • Anruf • Sprechen, Türöffnerautomatik oder Rufumleitung (aktiv)
Türöffnertaste	<ul style="list-style-type: none"> • Türe öffnen • Lichtschaltfunktion auslösen * • Ruftonauswahl Türruf von Aussensprechstelle
Funktionstaste	<ul style="list-style-type: none"> <input type="checkbox"/> Internruf - Hörer abnehmen, Taste drücken zum Anrufen <input type="checkbox"/> Rufumleitung nach programmiertem Rufziel - Taste drücken zum Einschalten, grüne Anzeige leuchtet Taste drücken zum Ausschalten, grüne Anzeige löscht <input type="checkbox"/> Etagentüre öffnen (bis 30 Sek. nach Etagenruf) <input type="checkbox"/> Türöffnerautomatik <input type="checkbox"/> • Ruftonauswahl Internruf
Lichttaste	<ul style="list-style-type: none"> • Licht einschalten • Ruftonauswahl Türruf von Etagentüre
Rufausschalttaste	<ul style="list-style-type: none"> • Rufton ausschalten • Programmierung
Bildtaste	<ul style="list-style-type: none"> • Bild einschalten bei aufgelegtem Hörer (autom. Abschalten nach 80 Sek. oder eingehendem Türruf) • Bild fortschalten auf weitere Kameras (steppen)
4 Steuertasten	<ul style="list-style-type: none"> • nicht in Funktion
Lautstärkeregler Rufton	<ul style="list-style-type: none"> • Ruftonlautstärke stufenlos einstellbar
Regler Helligkeit	<ul style="list-style-type: none"> • Bildhelligkeit stufenlos einstellbar
Regler Farbintensität	<ul style="list-style-type: none"> • Farbsättigung stufenlos einstellbar

* sofern Lichtschaltfunktion in der Aussensprechstelle aktiviert

Inbetriebnahme

!

- T1 und T2 dürfen nicht mit einer anderen Ader verbunden werden.
- Beim Anschluss der Video-Adern T1 (-) und T2 (+) ist auf die Polung zu achten. Sollte das Bild nach der Inbetriebnahme verzerren, schalten Sie das Gerät ab und tauschen die Adern für das Videosignal.

Einstellungen

Werkseitige Voreinstellungen

Die Video-Innensprechstelle enthält ein EEPROM. Die folgenden Geräteeinstellungen sind darin werkseitig gespeichert.

Voreingestellte Zeiten

Sprechzeit	max. 2 Min
Bildschaltzeit	80 Sek.
Timeout Rufunterdrückung	ca. 4 Min.
Blinkdauer der roten LED, wenn	
• Video-/Sprechkanal belegt beim Abnehmen des Hörers oder Betätigen der Bildtaste	6 Sek. 3 x Blinken
• Videokanal belegt bei ankommendem Türruf (besetzt für Bildaufschaltung)	10 Sek. 5 x Blinken
Internbereitschaftszeit	ca. 2 Min. bei ankommendem Anruf ca. 30 Sek. bei abgehendem Anruf als Wartezeit bis abgenommen wird

AS-Adressabhängige Bildaufschaltung

Beim Türruf von einer Aussensprechstelle ohne Kamera, wird das Farbdisplay nicht eingeschaltet. Damit diese Funktion gewährleistet ist, werden die AS-Adressen in zwei Bereiche aufgeteilt:

AS-Adresse 0 - 31	reserviert für Aussensprechstellen mit Kamera	Bild wird bei Türruf aufgeschaltet
AS-Adresse ab 32	frei für Aussensprechstellen ohne Kamera	Bild wird bei Türruf nicht aufgeschaltet

Programmierung des Grundmoduls

Manuelle Programmierung

Legende zur Programmierung :

Taste drücken, bis ...			
Taste kurz drücken		LED blinkt	
Taste loslassen		kurzer Quittungston (NoProg-Ton)	
weiter		wiederholen	

Die Programmierung erfolgt immer in 4 Schritten :

1. Einleiten der Programmierung
2. Vorauswahl
3. Endauswahl
4. Beenden der Programmierung

1. Einleiten der Programmierung

Rufausschalttaste drücken (8 Sek.)
bis ein kurzer Quittungston ertönt

loslassen

Programmierungsfunktion	2. Vorauswahl	3. Endauswahl
	Funktionstaste drücken (8 Sek.) bis ein kurzer Quittungston ertönt und grüne Anzeige blinkt, Funktionstaste loslassen	Funktionstaste kurz drücken, kurzer Quittungston ertönt und grüne Anzeige löscht
Türöffnerautomatik		

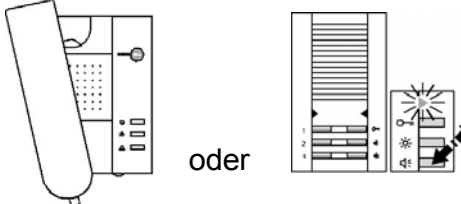
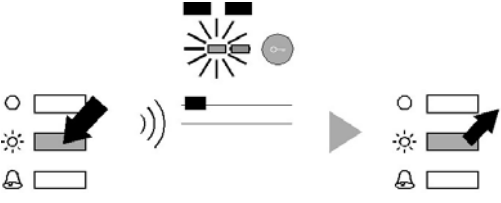
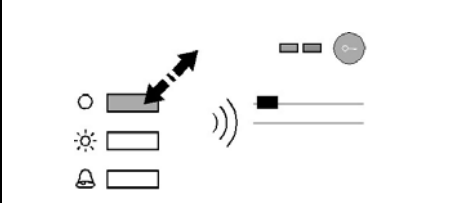
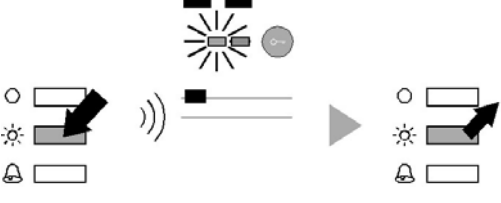
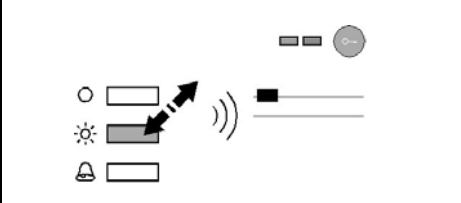
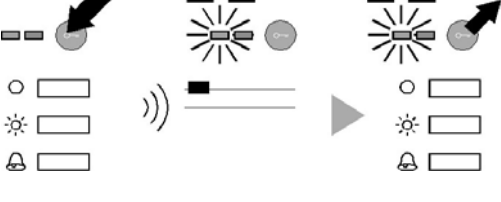
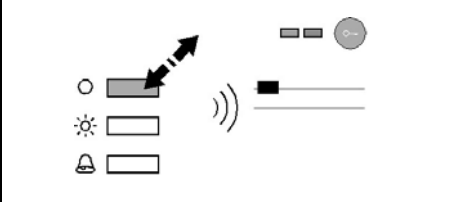
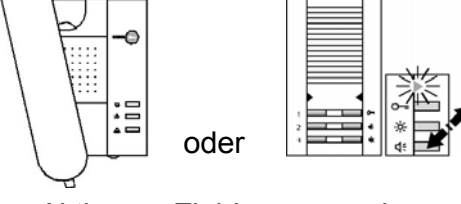
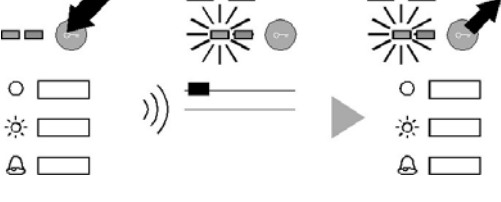
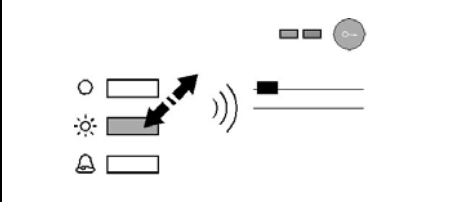
Programmierfunktion	2. Vorauswahl	3. Endauswahl
<p>Internruf (auf Funktionstaste)</p>	 <p>oder</p> <p>Bus-Aktion an Ziel-Innensprech- stelle ausführen : Hörer abnehmen oder Sprechaste drücken</p>	
		
<p>Steuerfunktion 8 (auf Funktionstaste)</p>		
<p>Etagentüröffnerfunktion aktivieren (wenn ausgeschaltet) oder deaktivieren (wenn eingeschaltet)</p>		
<p>Parallelruf aktivieren</p>	 <p>oder</p> <p>Bus-Aktion an Ziel-Innensprech- stelle ausführen : Hörer abnehmen oder Sprechaste drücken</p>	
<p><i>Hinweis: Ausschalten der Funktion mit Program- mierfunktion „Grund- einstellungen laden“</i></p>		

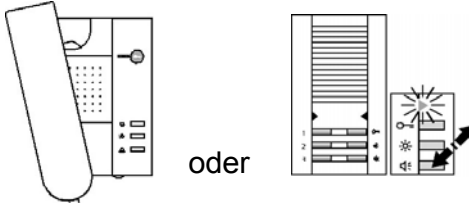
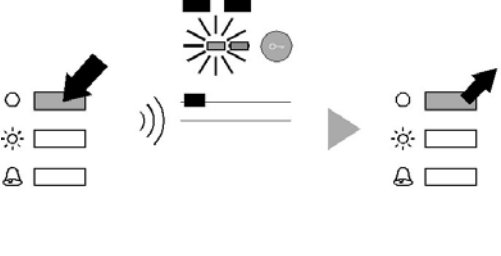
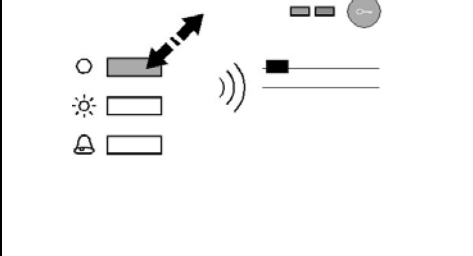
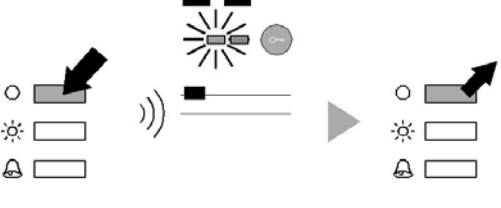
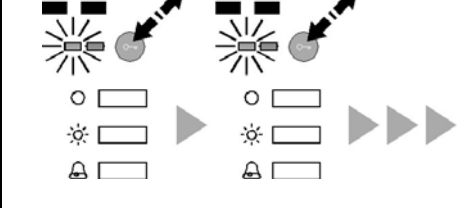
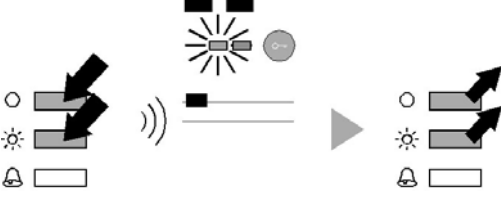
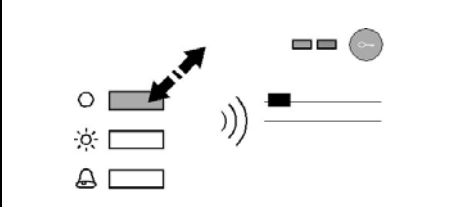
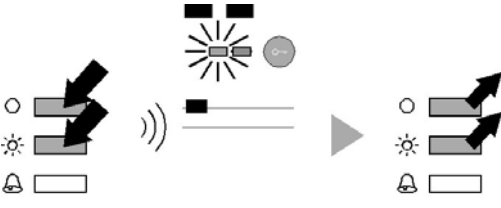
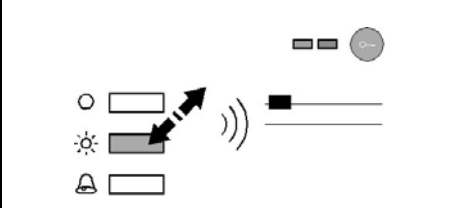
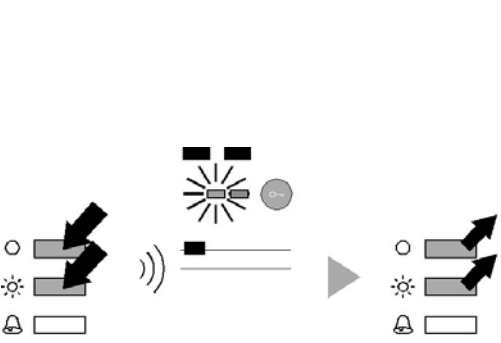
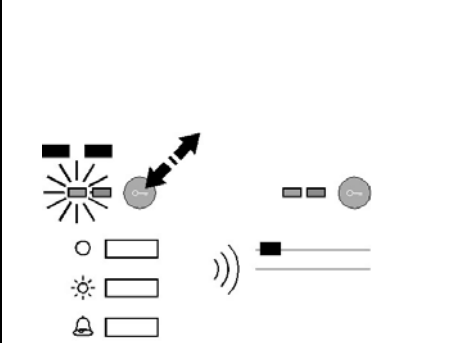
Programmierfunktion	2. Vorauswahl	3. Endauswahl
Rufumleitung	 <p>oder</p> <p>Bus-Aktion an Ziel-Innensprechstelle ausführen : Hörer abnehmen oder Sprechaste drücken</p>	
<p><i>Hinweis:</i> Vor dem Programmieren einer Rufumleitung muss vorgängig die AS-Adresse der Aussensprechstelle mit dem Programmierterminal fest eingestellt und gesperrt werden.</p>		
Türrufton 2 wählen *		
Ruftonauswahl sperren		
Manuelle Programmierung sperren		
<p>Programmiersperren aufheben</p> <p>Achtung ! Zuerst am BVS den Programmiermodus einschalten. Schritte 1-4 durchführen. Programmiermodus am BVS wieder ausschalten.</p>		

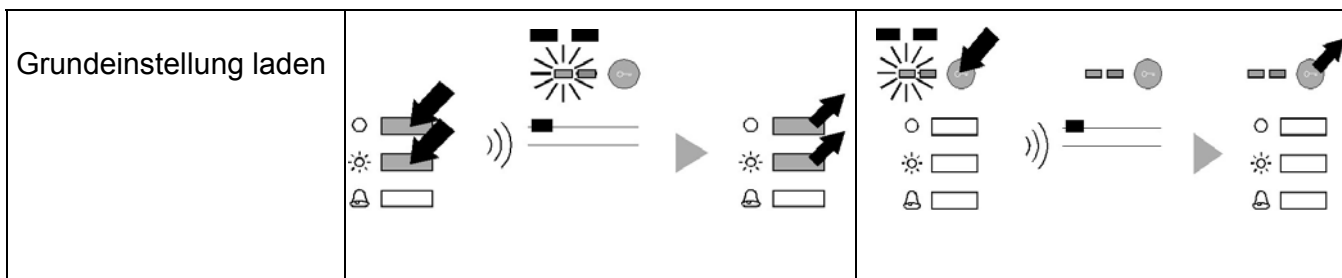

4. Beenden der Programmierung

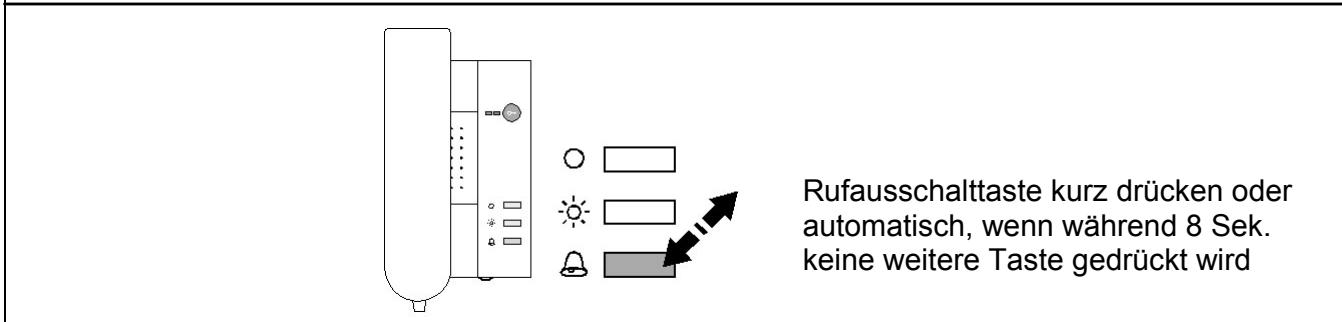

* Bei erstmaligem Einstellen des Ruftones von der ersten Aussensprechstelle wird auch der für die zweite Aussensprechstelle identisch miteingestellt. Sobald der Rufton der zweiten Aussensprechstelle einmal separat eingestellt wurde, muss er immer unabhängig verstellt werden.

Programmierungen mit dem Programmierterminal TCSK01

Information und Anleitung finden Sie im „*Programmierhandbuch TCSK01*“.

Gerät suchen Für die Video-Innensprechstelle VTCH30 sind die Befehle für Wandtelefone zu verwenden.

Parallelzuordnung Eine beliebige Video-Innensprechstelle wird dem Sonneriedrucker an der Aussensprechstelle (bzw. den Aussensprechstellen) als „Master“ zugeordnet. Alle weiteren Video-Innensprechstellen werden jeweils diesem „Master“ parallel zugeordnet.

Telefone suchen	* 51 #
Parallelruf / Steuerfunktion 8 (auf Taste ○)	* 89 # Ser-Nr. # ParS-Nr. #

Ruftöne programmieren - siehe Bedienungsanleitung VTCH30

Service

Für Fragen wenden Sie sich bitte an
unseren technischen Kundendienst

Tel 044 782 6000

Fax 044 782 6001

René Koch AG
Seestrasse 241
8804 Au/Wädenswil
044 782 6000
044 782 6001 Fax
info@kochag.ch
www.kochag.ch

KO (H

sehen hören sprechen
voir entendre parler