

Interphone-portier Home:Pack HP51

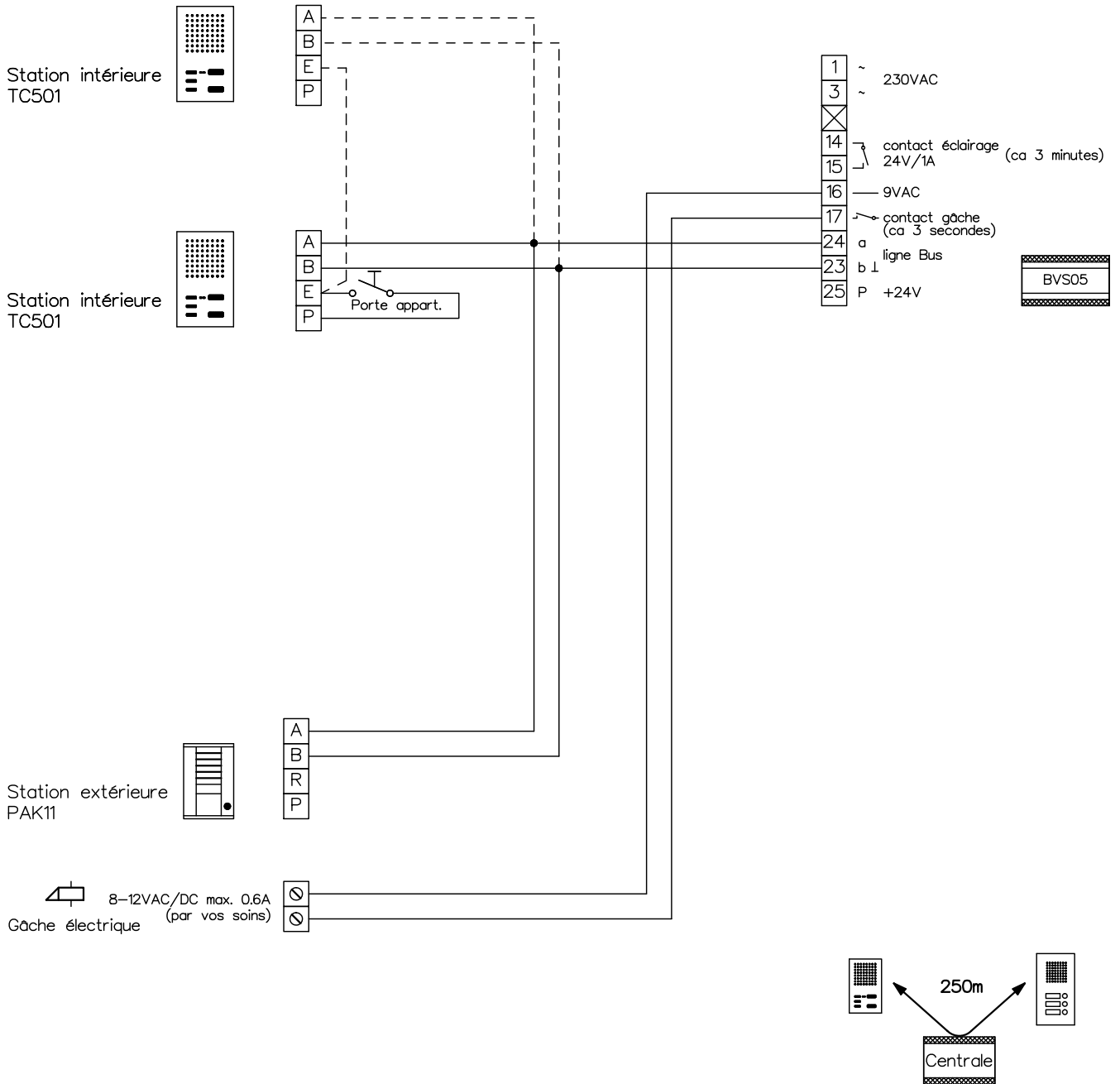

A prendre en considération:
Les indications d'installation
et de réglage (feuille séparée)

Indications d'installation

longueur de ligne max 250 avec
du fil Ø fil 0.8mm

KO(H)

René Koch AG
Seestrasse 241, 8804 Au/Wädenswil
044 782 6000, 044 782 6001 Fax
www.kochag.ch, info@kochag.ch

ISO 9001

Client

Réf

Vg.

Index F

CAD 01272/160

Schéma HP51 f

Gez. 06.05.13 CN

Geänd. 01.12.15 CN

Geänd. 16.03.16 CN

Blatt 1/1