

# Video-Türsprechanlage TC:Bus für 1 Eingang und zusätzlicher Kamera

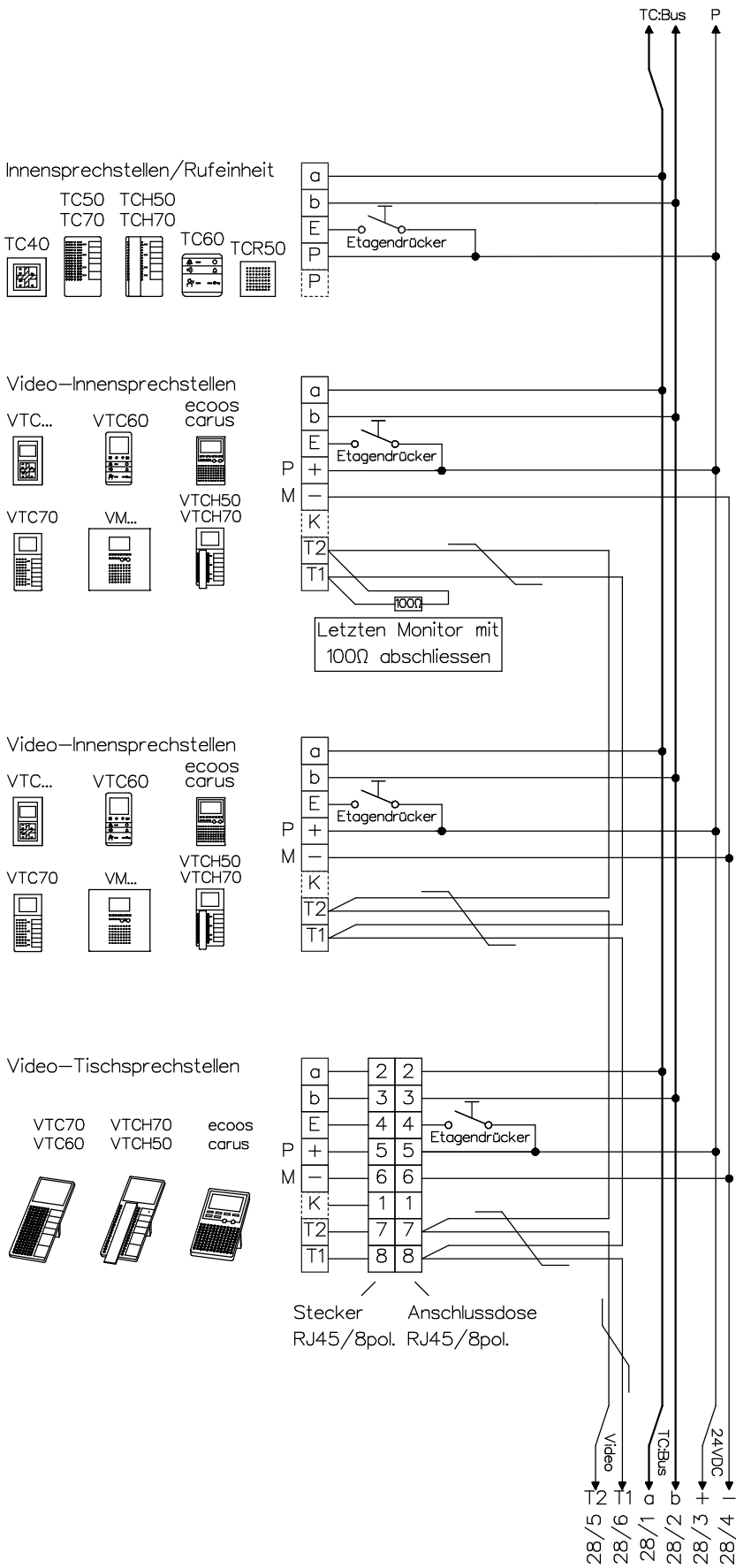

Verdrahtungshinweis:

21 / S

Seite Apparat / Klemme

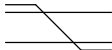
  
verdrillt

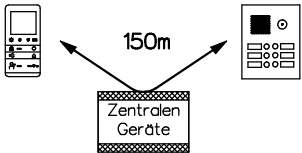

Beiblatt zu Schema TC:Bus unbedingt beachten!

Installationshinweise:

**Es ist nur Kabel mit paarverdrillten Draht-Ø 0.8mm zulässig! (z.B. G51)**

Maximale Leitungslänge pro Buslinie bei Draht-Ø 0.8mm bis 150m



René Koch AG  
Seestrasse 241, 8804 Au/Wädenswil  
044 782 6000  
www.kochag.ch, info@kochag.ch

ISO 9001

Kunde		Kom.		Vg.	
Index	F	CAD	01297/160	Schema	TCV204/D20
Gez.	20.02.19 CN	Geänd.		Geänd.	Blatt 1/3

# Video-Türsprechanlage TC:Bus für 1 Eingang und zusätzlicher Kamera

## Einstellmöglichkeiten

BVS20/  
BVS100/ Türoffnerzeit 1Sek - 8Sek  
VBVS05: Lichtschaltzeit 1Sek - 5Min

Die neuen Einstellungen sind erst aktiv, nachdem man die Programmier-taste 2 Mal betätigt hat.

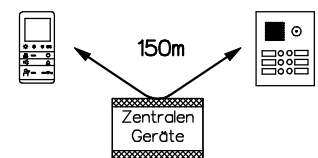
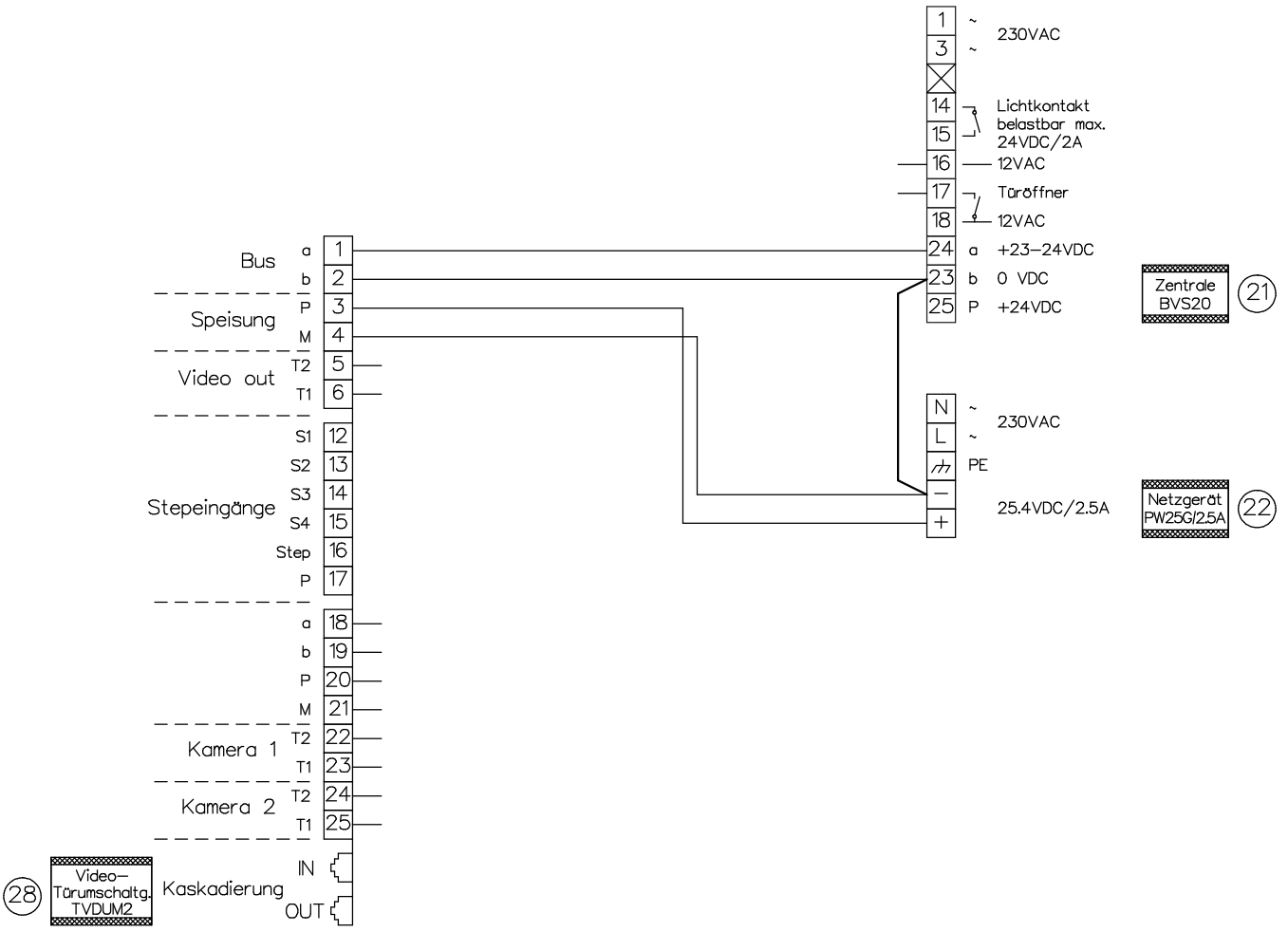

Beiblatt zu Schema TC:Bus unbedingt beachten!

Installationshinweise:  
**Es ist nur Kabel mit paarverdrillten Draht-Ø 0.8mm zulässig! (z.B. G51)**  
Maximale Leitungslänge pro Buslinie bei Draht-Ø 0.8mm bis 150m

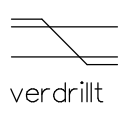
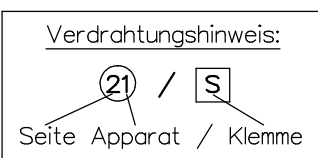

Kunde		Kom.		Vg.	
Index	F	CAD	01297/162	Schema	TCV204/D20
Gez.	20.02.19 CN	Geänd.		Geänd.	Blatt 2/3

# Video-Türsprechanlage TC:Bus für 1 Eingang und zusätzlicher Kamera

Adresse 0

Sprechsystem für Einbau TCU4



Kugel-Einbaukamera EBKF 2DVS



Video-Aussensprechstelle VTS..

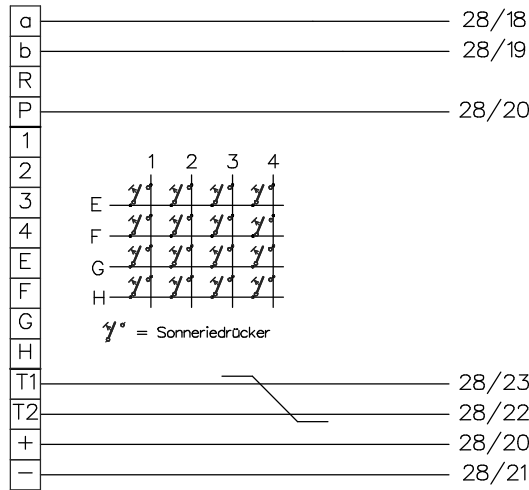
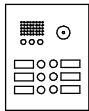

Türöffner 8-14VAC/max. 0,6A (bauseits)

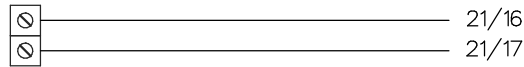

Mini-Dome/ Zylinderkamera

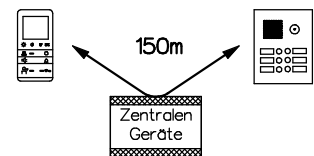
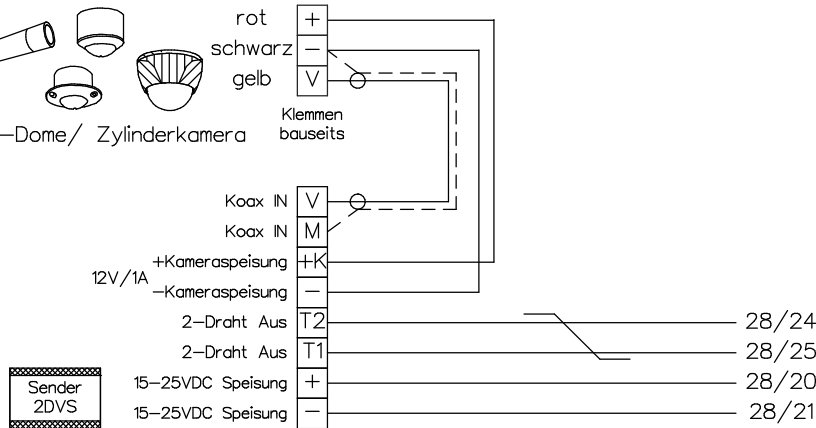
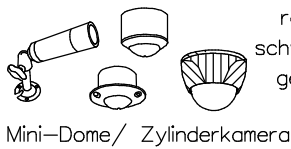

Beiblatt zu Schema TC:Bus unbedingt beachten!

Installationshinweise:

**Es ist nur Kabel mit paarverdrillten Draht-Ø 0,8mm zulässig! (z.B. G51)**

Maximale Leitungslänge pro Buslinie bei Draht-Ø 0,8mm bis 150m

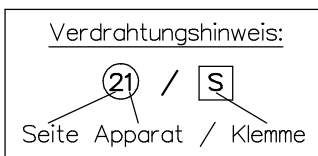

**KO(H)**

René Koch AG  
Seestrasse 241, 8804 Au/Wädenswil  
044 782 6000  
www.kochag.ch, info@kochag.ch

ISO 9001

Kunde				
Kom.			Vg.	
Index	F	CAD	01297/164	Schema TCV204/D20
Gez.	20.02.19 CN	Geänd.	Geänd.	Blatt 3/3