

# Video-Türsprechanlage TC:Bus für 1 Eingang mit Infoterminal und Videoverteiler

## Strang 1

Innensprechstellen/Rufeinheit

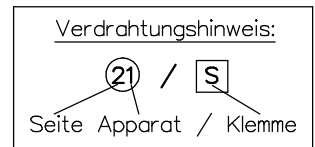
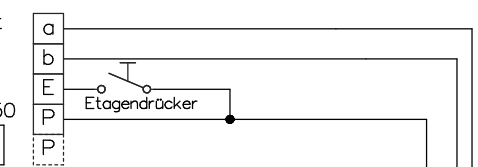
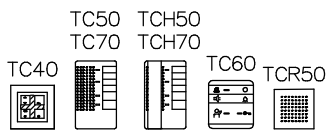

Video-Innensprechstellen

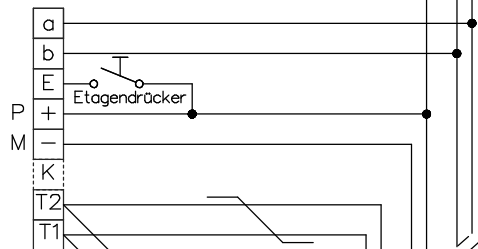
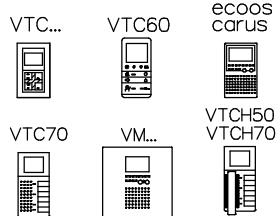

Letzten Monitor mit 100Ω abschliessen

Video-Innensprechstellen

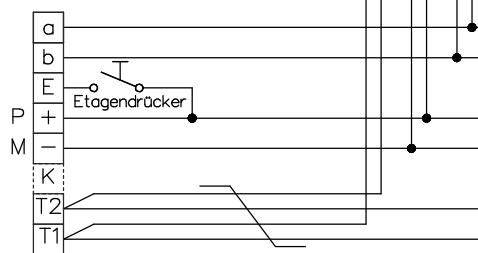
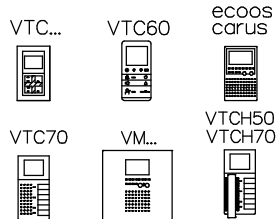

## Strang 2

Video-Innensprechstellen

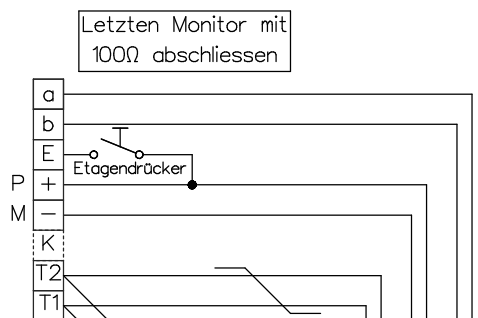
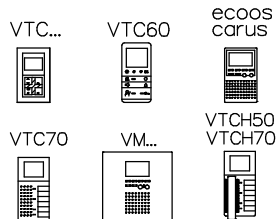

Letzten Monitor mit 100Ω abschliessen

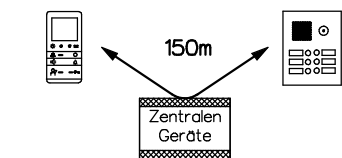

Beiblatt zu Schema TC:Bus unbedingt beachten!

Installationshinweise:

**Es ist nur Kabel mit paarverdrillten Draht-Ø 0.8mm zulässig! (z.B. G51)**

Maximale Leitungslänge pro Buslinie bei Draht-Ø 0.8mm bis 150m

Video-Tischsprechstellen

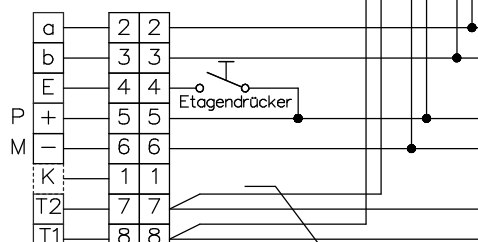
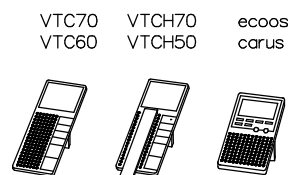

Stecker RJ45/8pol. Anschlussdose RJ45/8pol.



René Koch AG  
Seestr. 241, 8804 Au/Wädenswil  
044 782 6000  
www.kochag.ch, info@kochag.ch

ISO 9001

Kunde

Kom.

Vg.

Index F

CAD 01298/140

Schema TCV204/VV24/VTPAS

Gez. 20.02.19 CN

Geänd.

Geänd.

Blatt 1/3

# Video-Türsprechanlage TC:Bus für 1 Eingang mit Infoterminal und Videoverteiler

## Strang 3

Innensprechstellen/Rufeinheit

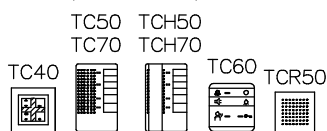

Video-Innensprechstellen

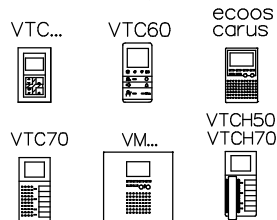

Video-Innensprechstellen

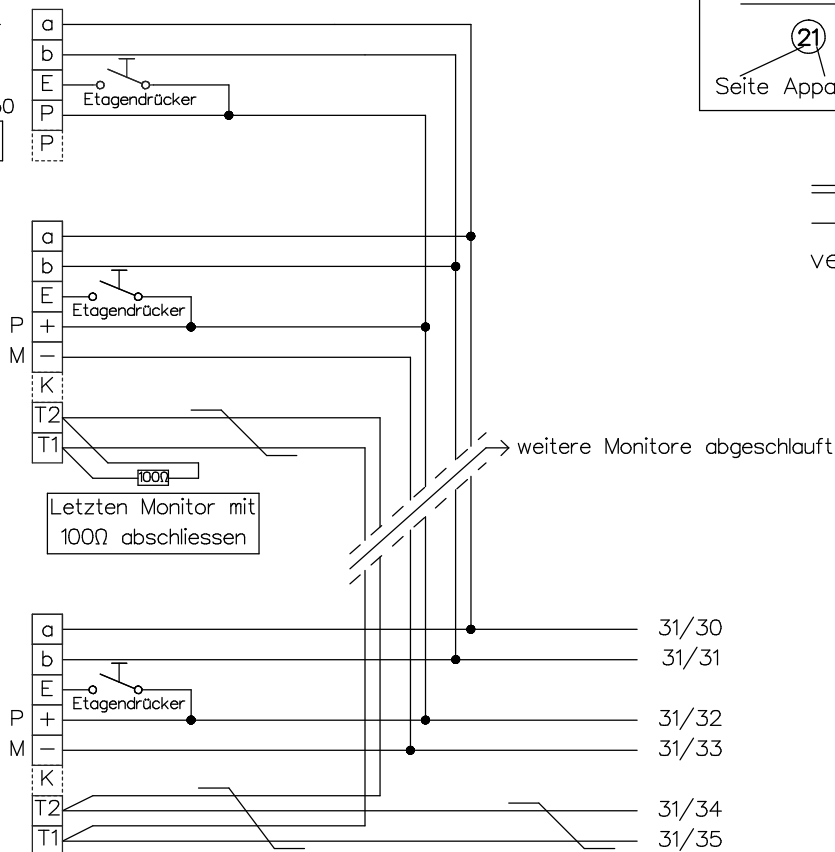
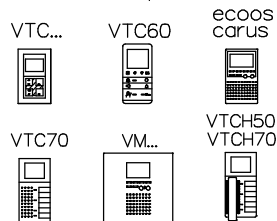

## Strang 4

Video-Innensprechstellen

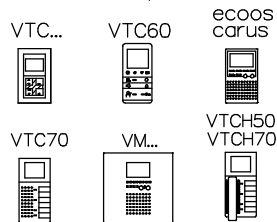

Video-Tischsprechstellen

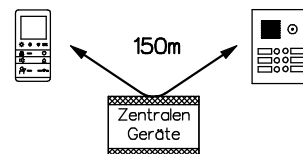
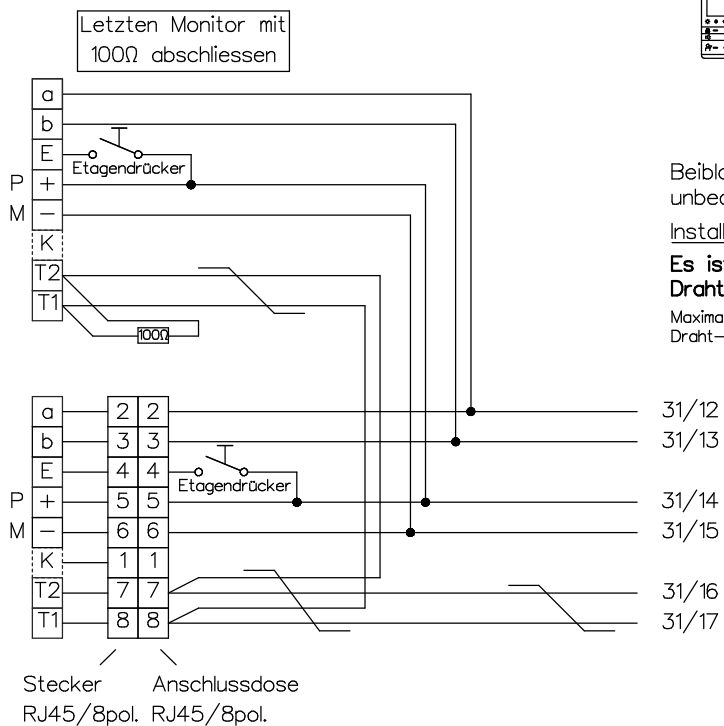
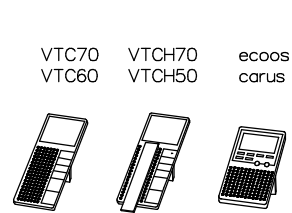

Beiblatt zu Schema TC:Bus unbedingt beachten!

Installationshinweise:

**Es ist nur Kabel mit paarverdrillten Draht-Ø 0.8mm zulässig! (z.B. G51)**

Maximale Leitungslänge pro Buslinie bei Draht-Ø 0.8mm bis 150m



René Koch AG  
 Seestrasse 241, 8804 Au/Wädenswil  
 044 782 6000  
 www.kochag.ch, info@kochag.ch

ISO 9001

Kunde		Kom.		Vg.	
Index	F	CAD	01298/142	Schema	TCV204/VV24/VTPAS
Gez.	20.02.19 CN	Geänd.		Geänd.	Blatt 2/3

# Video-Türsprechanlage TC:Bus für 1 Eingang mit Infoterminal und Videoverteiler

## Einstellmöglichkeiten

- BVS20/  
BVS100/ Türoffnerzeit 1Sek - 8Sek
- VBVS05: Lichtschaltzeit 1Sek - 5Min

Die neuen Einstellungen sind erst aktiv, nachdem man die Programmier-taste 2 Mal betätigt hat.

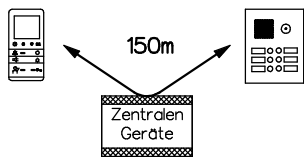
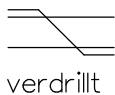

Beiblatt zu Schema TC:Bus unbedingt beachten!

Installationshinweise:

**Es ist nur Kabel mit paarverdrillten Draht-Ø 0.8mm zulässig! (z.B. G51)**

Maximale Leitungslänge pro Buslinie bei Draht-Ø 0.8mm bis 150m

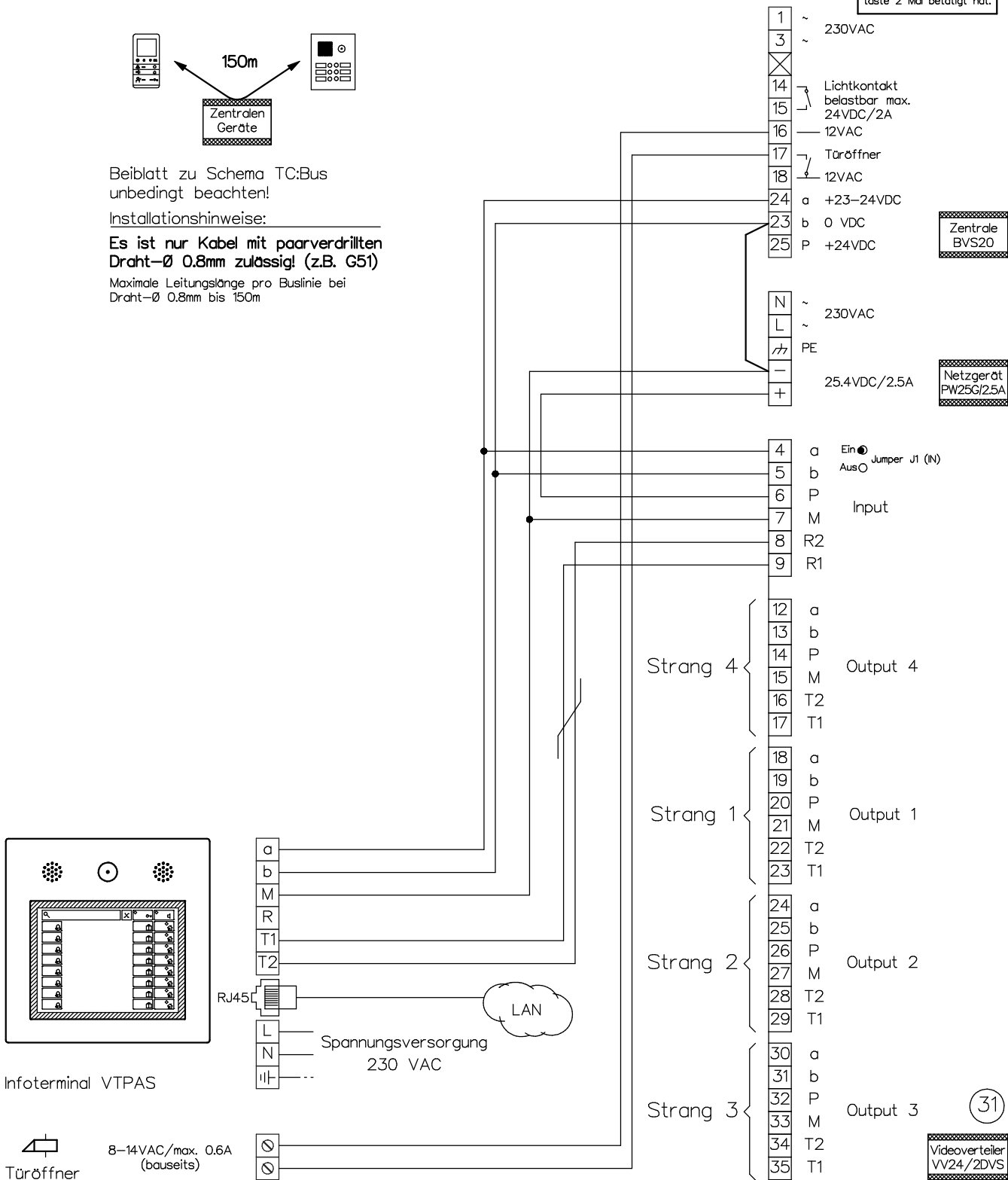

Infoterminal VTPAS

8-14VAC/max. 0.6A (bauseits)  
Türoffner

**KO(H)** René Koch AG  
Seestrasse 241, 8804 Au/Wädenswil  
044 782 6000  
www.kochag.ch, info@kochag.ch

ISO 9001

Kunde			
Kom.		Vg.	
Index	F	CAD	01298/160
Schema		TCV204/VV24/VTPAS	
Gez.	20.02.19 CN	Geänd.	Geänd.
Blatt			3/3