

Video-Türsprechanlage TC:Bus für 1 Eingang und zusätzlicher Kamera

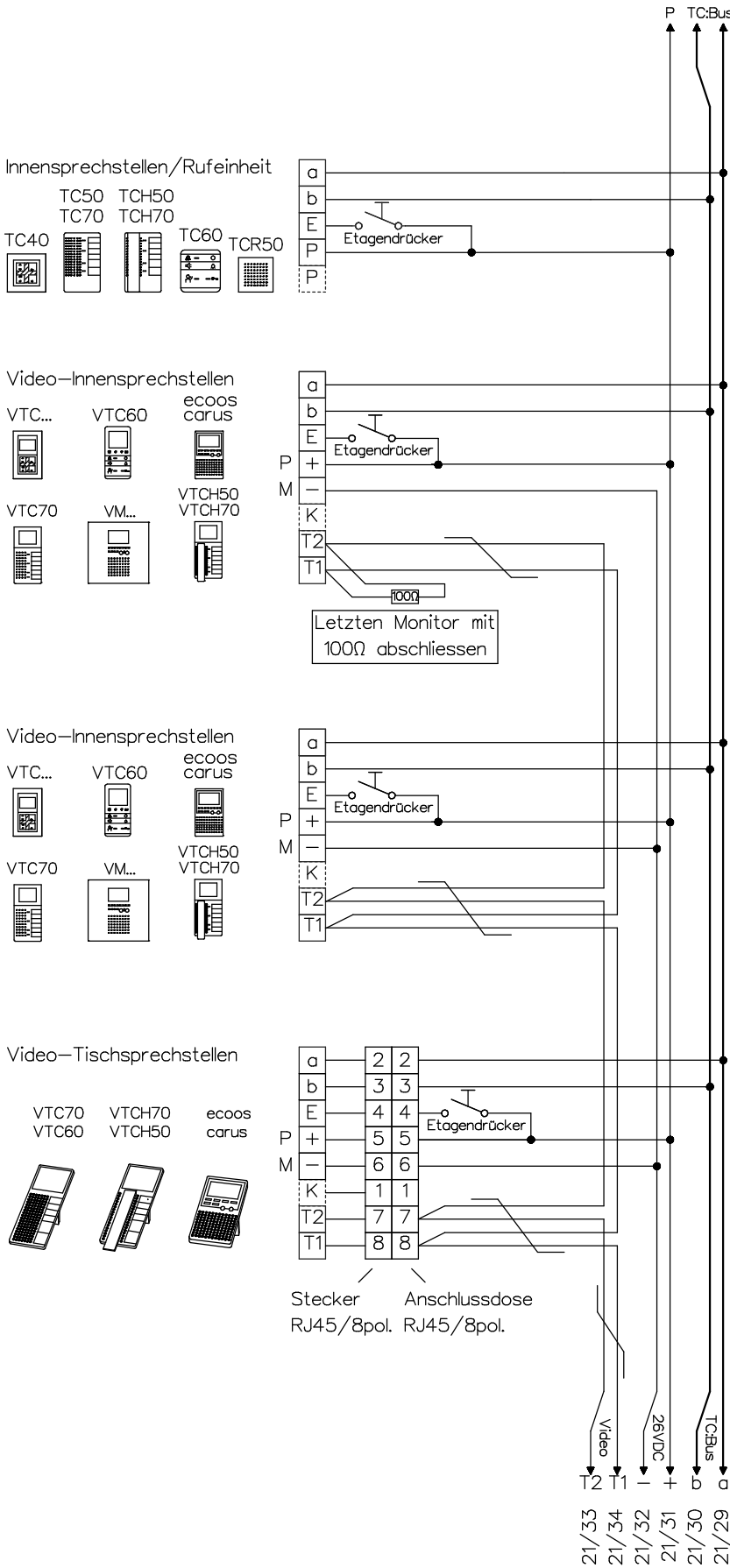

René Koch AG
 Seestrasse 241, 8804 Au/Wädenswil
 044 782 6000
 www.kochag.ch, info@kochag.ch

ISO 9001

Kunde		Kom.		Vg.	
Index	F	CAD	01330/160	Schema	TCV254/D20
Gez.	21.12.21 CN	Geänd.		Geänd.	Blatt 1/3

Video-Türsprechanlage TC:Bus für 1 Eingang und zusätzlicher Kamera

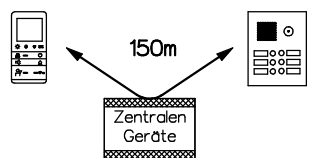
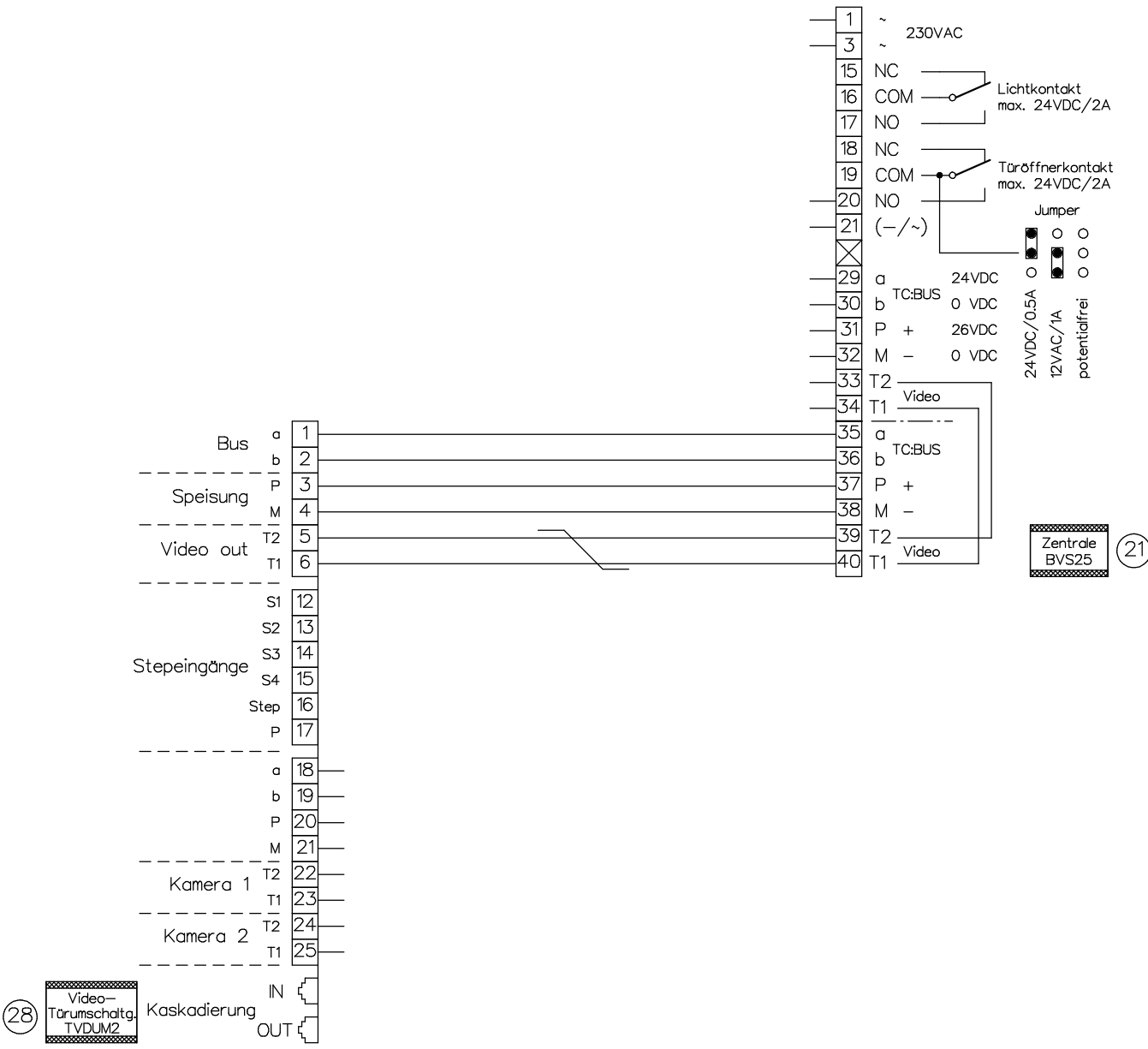

Beiblatt zu Schema TC:Bus unbedingt beachten!

Installationshinweise:
Es ist nur Kabel mit paarverdrillten Draht-Ø 0.8mm zulässig! (z.B. G51)
 Maximale Leitungslänge pro Buslinie bei Draht-Ø 0.8mm bis 150m

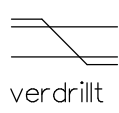
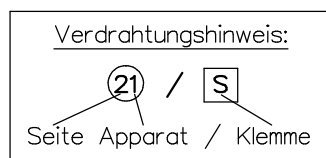

<p>René Koch AG Seestrasse 241, 8804 Au/Wädenswil 044 782 6000 www.kochag.ch, info@kochag.ch</p> <p>ISO 9001</p>	Kunde			
	Kom.		Vg.	
	Index F	CAD 01330/162	Schema TCV254/D20	
	Gez. 21.12.21 CN	Geänd.	Geänd.	Blatt 2/3

Video-Türsprechanlage TC:Bus für 1 Eingang und zusätzlicher Kamera

Adresse 0

Sprechsystem für Einbau TCU4



Kugel-Einbaukamera EBKF 2DVS



Video-Aussensprechstelle VTS..

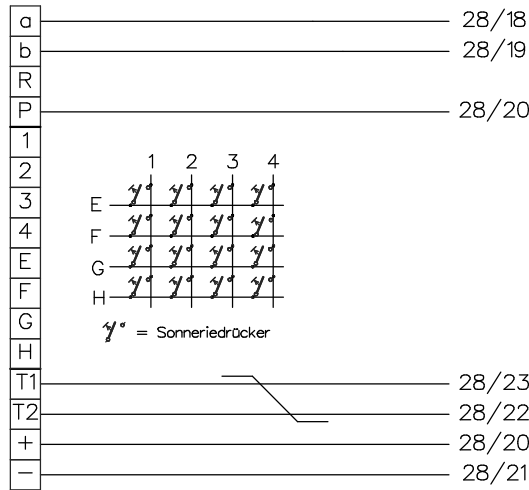
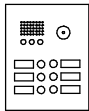

Türöffner

8-14VAC/max. 0,6A (bauseits)

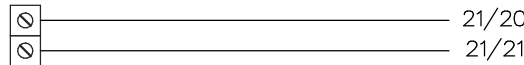

Mini-Dome/ Zylinderkamera

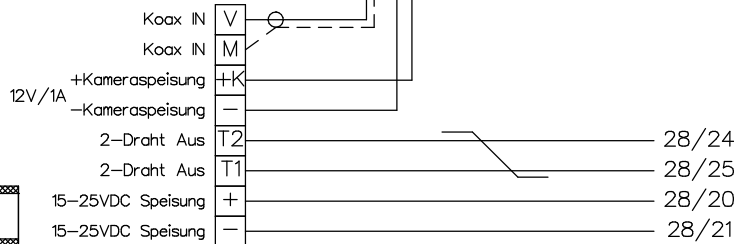
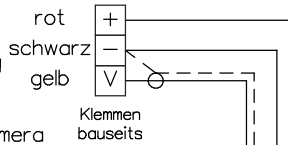
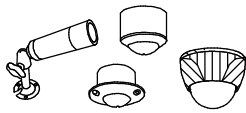

15-25VDC Speisung
15-25VDC Speisung

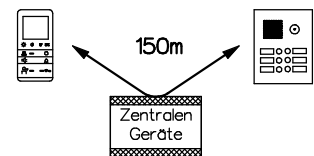

Beiblatt zu Schema TC:Bus unbedingt beachten!

Installationshinweise:

Es ist nur Kabel mit paarverdrillten Draht-Ø 0,8mm zulässig! (z.B. G51)

Maximale Leitungslänge pro Buslinie bei Draht-Ø 0,8mm bis 150m

Verdrahtungshinweis:

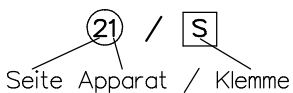

KO(H)

René Koch AG
Seestrasse 241, 8804 Au/Wädenswil
044 782 6000
www.kochag.ch, info@kochag.ch

ISO 9001

Kunde				
Kom.			Vg.	
Index	F	CAD	01330/164	Schema TCV254/D20
Gez.	21.12.21 CN	Geänd.	Geänd.	Blatt 3/3